



# ↑ 嵩上げ・捨て支保工

省力・軽量・工期短縮化 工法

嵩上げ工法

● **スタイロライト™ WSF工法**

● **スタイロライト™ II**  
(販売エリア 関東以北)

捨て支保工・捨て型枠

● **イゲライト™**  
(販売エリア 関東以北)



デュポン・スタイロ株式会社

# スタイロライナー™ WSF工法

## スタイロライナー™ WSF工法の概要

水に強く耐圧性に優れた押出発泡ポリスチレン板スタイロフォーム™が可能にした新工法。1層目はスタイロフォーム™をりん木形状にカットし、テープで連結したスタイロライナー™を敷き込み、2層目は天板としてスタイロフォーム™IBで全面敷設を行い、深型湧水処理ならびに軽量嵩上げを実現します。必要最小限のアンコ量と押えコンクリート量、配管スペースの確保、現場廃材の低減等、コストメリットや施工上のメリットが大きい画期的新工法です。

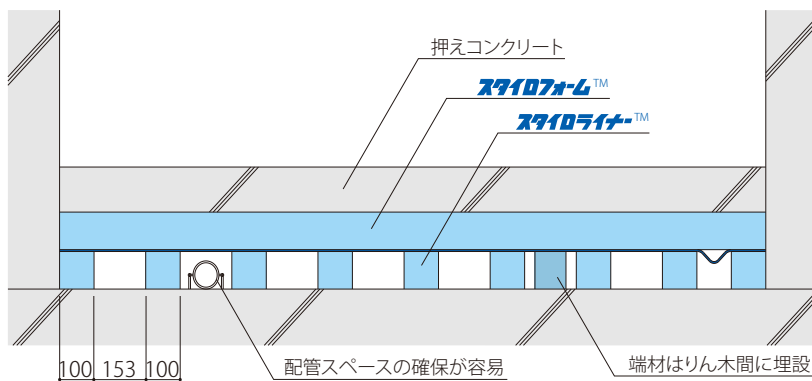

## スタイロライナー™ WSF工法の特長

### ■施工性

- 結束梱包を解くだけで簡単敷きこみが可能。
- 強度計算に基づくりん木間隔で連結済みのため施工誤差が最小限。
- 配管部の施工が容易。

### ■コストメリット

- 必要最低限のアンコ量と押えコンクリート量でOK。

### ■省エネ・環境保護

- 高い断熱性、優れた結露防止効果。居室・店舗に最適。
- 端材はりん木間のスペースに挿入。廃材を大幅に低減。

### ■フレキシビリティ

- 要求性能に応じたサイズ・りん木間隔に対応可能。

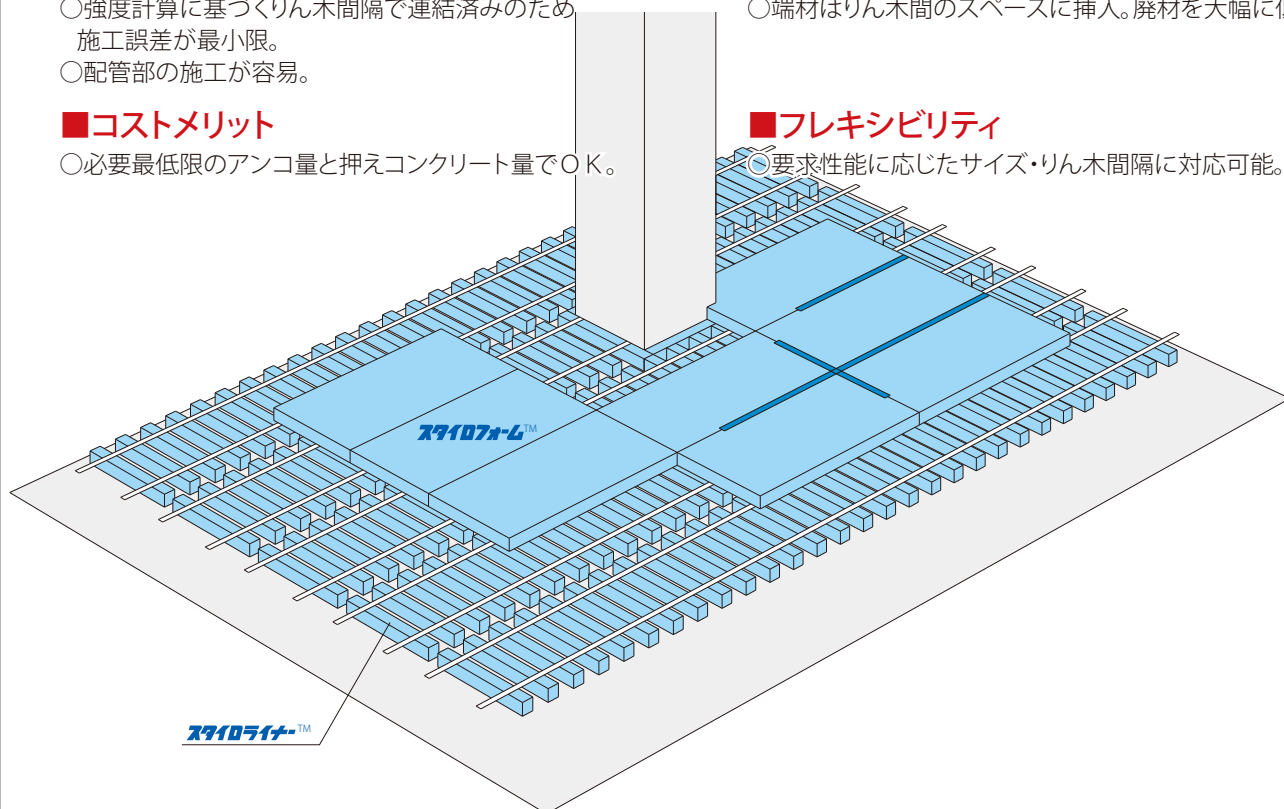

## スタイロライナー™ WSF工法 製品サイズと物性

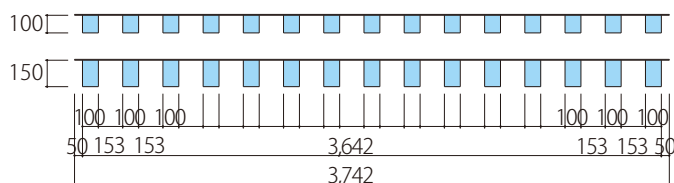
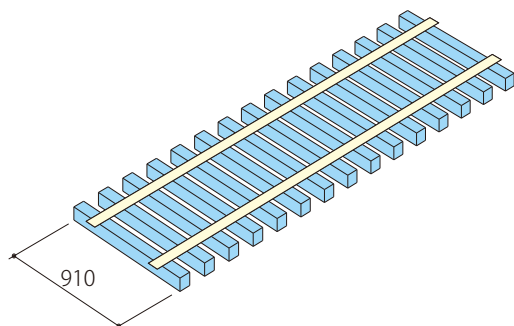

製品名	製品サイズ	許容曲げ応力	許容圧縮応力 (安全率2)	燃焼性	吸水率
		N/cm <sup>2</sup>	N/cm <sup>2</sup>	3秒以内に炎が消えて、 残じんが残らないこと	g/100cm <sup>2</sup>
スタイロライナー™ WSF工法	100t×100×910×3,642 (100×100×910、@253、15本連結)	—	3.2	合格	0.01以下
	150t×100×910×3,642 (150×100×910、@253、15本連結)	—	1.6	合格	0.01以下
スタイロフォーム™IB (天板として使用)	50t×910×1,820	10以上	8.0	合格	0.01以下
	75t×910×1,820	10以上	8.0	合格	0.01以下
	100t×910×1,820	10以上	8.0	合格	0.01以下

※安全率2:歩行など短期的に作用する荷重を想定(店舗・売り場など)しております。設備荷重など恒久的に作用する荷重が想定される場合には、安全率3にて応力照査を実施してください。

※150t品の販売エリアは関東以北となります。また、上記以外のサイズは弊社営業担当までお問い合わせください。

## スタイロライナー™ WSF工法 施工フローチャート

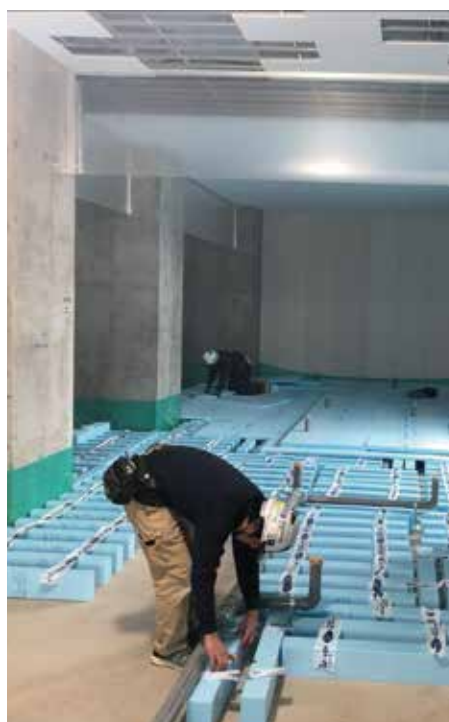
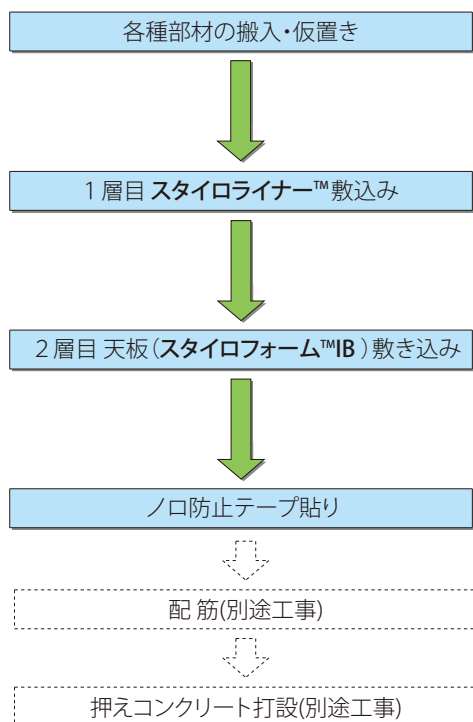

# スタイライナー™ II (販売エリア 関東以北)

## スタイライナー™ II の概要

水に強く耐圧性に優れたスタイロフォーム™が可能にした新工法。

豊富なバリエーションと多段積みをもたせた製品形状をもつスタイライナー™ II は、圧倒的なスピード施工と、充分なコストパフォーマンスをお約束します。



## スタイライナー™ II の特長

### ■施工性

- 天板と脚部が一体化されているので納入後、直ちに施工が可能。
- 強度計算に基づく施工誤差の発生が皆無。
- 配管部の施工が容易。

### ■コストメリット

- 厚みにかかわらず約45%の空隙率を確保し、必要最低限のアシコ量でOK。

### ■省エネ・環境保護

- 高い断熱性、優れた結露防止効果。居室・店舗に最適。

### ■フレキシビリティ

- 豊富な製品バリエーションにより様々な施工高さに対応可能。

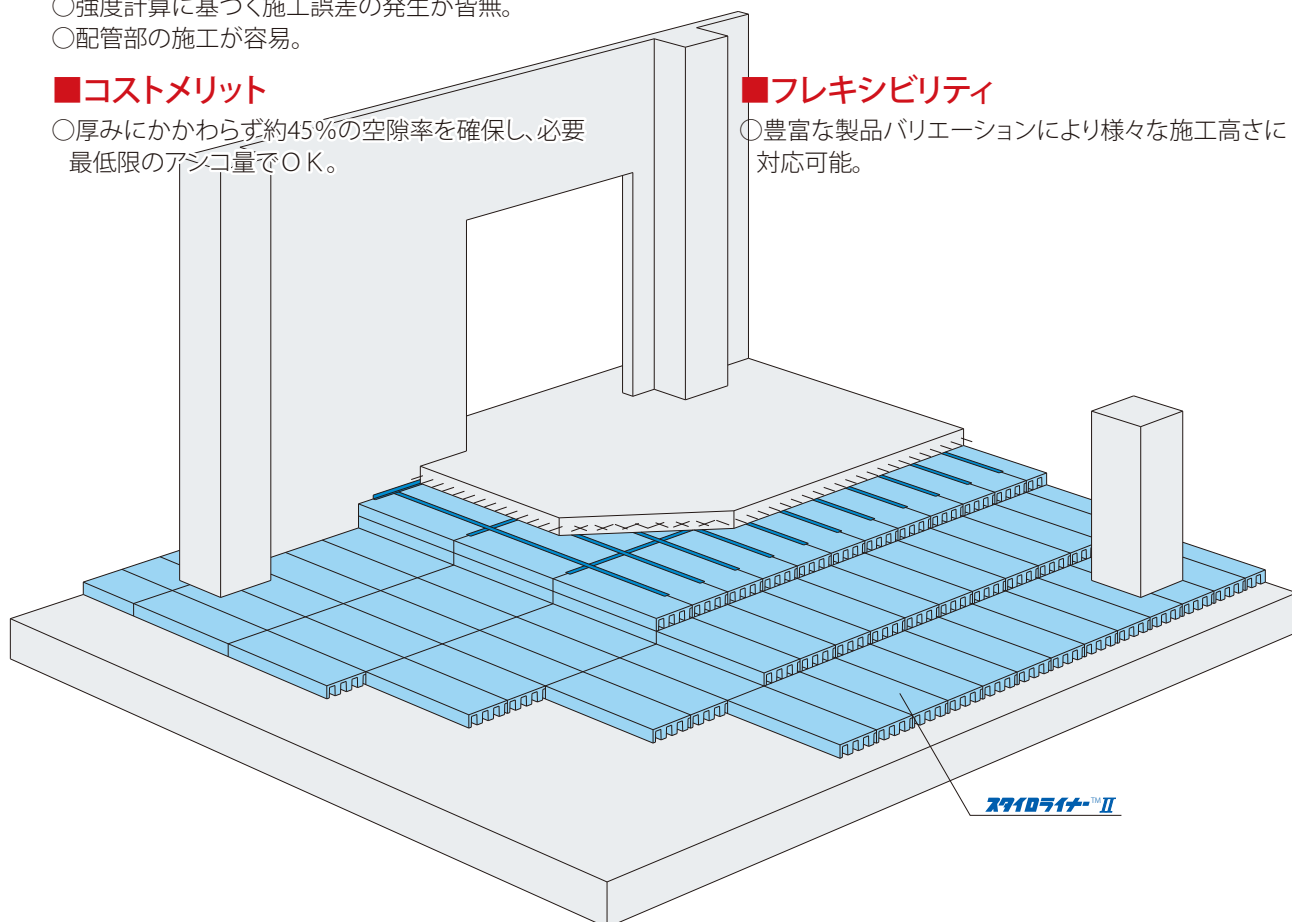

## スタイライナー™IIの製品サイズと物性

### ■50mm厚、75mm厚製品形状

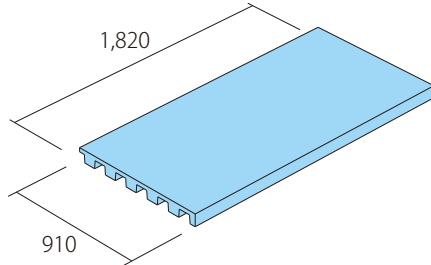

### ■100mm厚製品形状

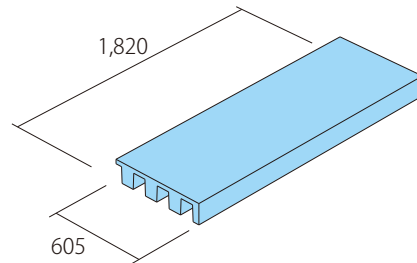

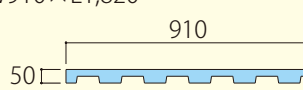
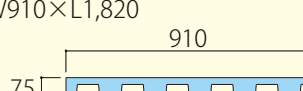
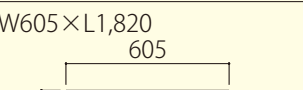
製品名	製品サイズ	許容曲げ応力	許容圧縮応力 (安全率2)	燃焼性	吸水率
		N/cm <sup>2</sup>	N/cm <sup>2</sup>	3秒以内に炎が消えて、 残しんが残らないこと	g/100cm <sup>2</sup>
スタイライナー™II	50t×W910×L1,820 	10以上	3.8	合格	0.01以下
	75t×W910×L1,820 	10以上	3.8	合格	0.01以下
	100t×W605×L1,820 	10以上	3.8	合格	0.01以下

※安全率2:歩行など短期的に作用する荷重を想定(店舗・売り場など)しております。設備荷重など恒久的に作用する荷重が想定される場合には、安全率3にて応力照査を実施してください

## スタイライナー™II 施工フローチャート

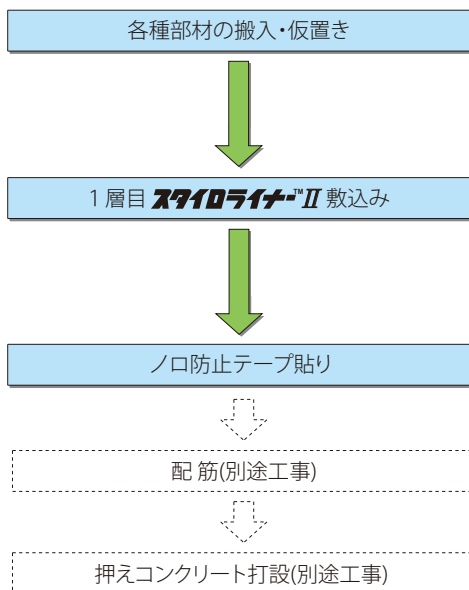

## ノロ防止テープ(推奨品:気密くん)



## 嵩上げ例(嵩上げ高さ600mmの場合)

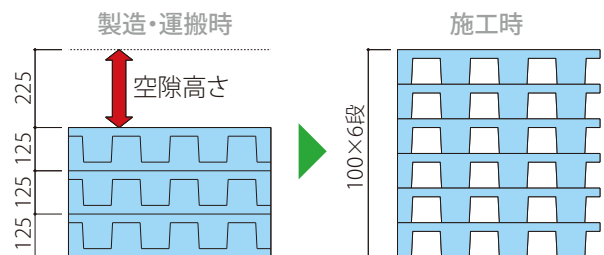

【捨て支保工・捨て型枠】

# イゲタライト™ (販売エリア 関東以北)

## イゲタライト™の概要

従来、地下ピットなどのスラブ高さが低い部位の型枠解体は、ダメ穴の準備や作業効率の悪さにより、非常に手間とコストのかかるものでした。

イゲタライト™は、耐圧強度に優れたスタイロフォーム™を使用し、イゲタ形状に組み合わせることにより、軽量かつ丈夫な"捨て支保工・捨て型枠"をスピーディに完成させることが可能です。また、フラットデッキの中間サポートとしての仕様も可能です。

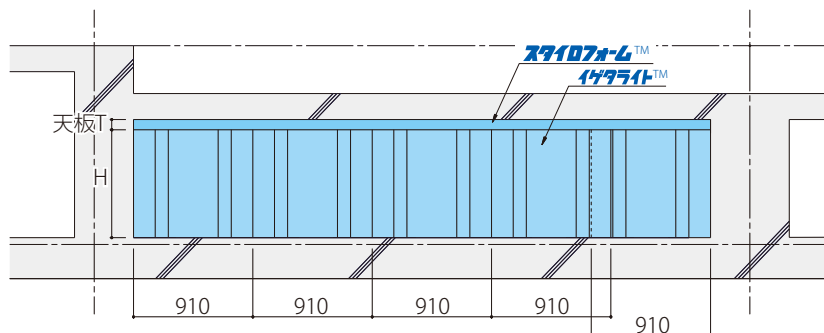

※イゲタライト™は恒久的に鉛直荷重を支持する嵩上げ材ではございません。  
捨て支保工・捨て型枠以外での用途では使用しないでください。



## イゲタライト™の特長

### ■施工性

- 嵌合させた材料を設置して、天板を乗せたら施工は完了。
- 配管部は切り欠きだけ。

### ■省エネ・環境保護

- 高い断熱性、優れた強度。店舗などに最適。
- 端材は隙間に挿入。廃材を大幅に低減。

### ■コストメリット

- 必要最小限のアンコ量でOK。

### ■フレキシビリティ

- 要求性能に応じた施工高さに対応可能。



## イゲタライト™の製品サイズと物性

■75mm厚、100mm厚製品形状

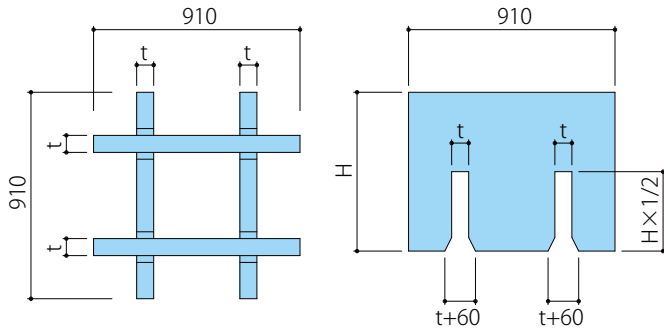

■製品写真

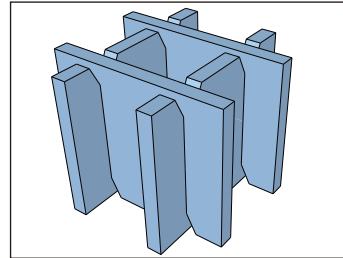

製品名	製品サイズ	許容曲げ応力	許容圧縮応力	燃焼性	吸水率
		N/cm <sup>2</sup>	N/cm <sup>2</sup>	3秒以内に炎が消えて、残じんが残らないこと	g/100cm <sup>2</sup>
イゲタライト™	75t×W910 H=300~1,820	10以上	1.2	合格	0.01以下
	100t×W910 H=300~1,820	10以上	1.5	合格	0.01以下

## イゲタライト™施工フローチャート

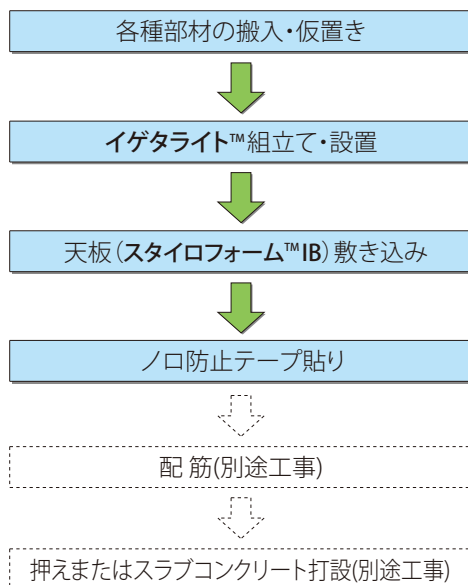

## 捨て支保工配置例

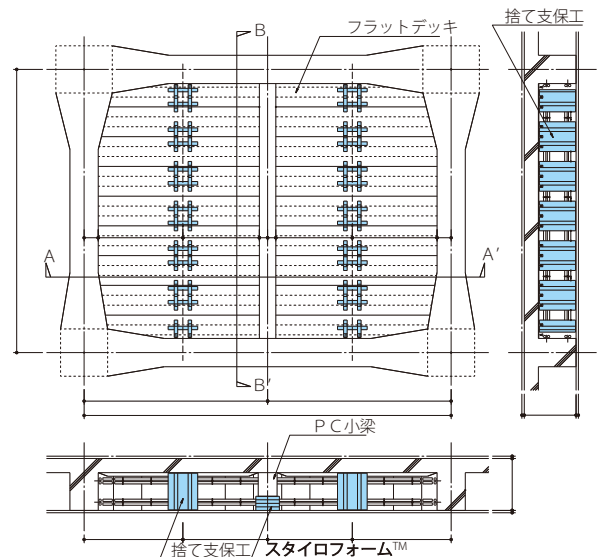

※捨て支保工（イゲタライト™）の設置間隔は荷重・ピッチにより制約を受けますので詳しくは弊社営業担当までお問い合わせください。

# 設計上の注意点

## 荷重による応力照査計算例(耐圧強度・圧縮歪)

### ■鉛直荷重算出例

コンクリート単位体積重量	:24KN/m <sup>3</sup>
押えコンクリートの厚さH	:100mm
固定荷重	:2.4KN/m <sup>2</sup>
積載荷重 ※スラブ用途により異なる	:5KN/m <sup>2</sup>
鉛直荷重 (=固定荷重+積載荷重) W	:7.4KN/m <sup>2</sup>

### ■使用材料の強度計算例

スタイロライナー™IIの場合	
圧縮強さ	:160KN/m <sup>2</sup>
製品の接地率	:48%
接地率を考慮した圧縮強さ	:76.8KN/m <sup>2</sup>
許容圧縮応力(安全率3)	:25KN/m <sup>2</sup>

製品名	製品厚み mm	圧縮強さ N/cm <sup>2</sup>	接地率 %	許容圧縮応力 N/cm <sup>2</sup>		圧縮弾性率 N/cm <sup>2</sup>
				安全率2	安全率3	
				<b>スタイロライナー™ WSF工法</b>	100	
	150	8	40	1.6	1.1	500
<b>スタイロライナー™II</b>	50/75/100	16	48	3.8	2.5	1,000

W = 7.4KN/m<sup>2</sup> < Fc 25KN/m<sup>2</sup> ……対応可能

### ■荷重による圧縮歪み量

製品厚み d	:0.1m
製品圧縮弾性率 E	:10,000KN/m <sup>2</sup>
圧縮歪量 $\delta = (W/E) \times d$	
集中荷重 W'	:15.3KN/m <sup>2</sup>

$$\delta = \frac{15.3}{10,000} \times 0.1 = 0.00015 \text{ (m)} = 0.2 \text{ (mm)}$$

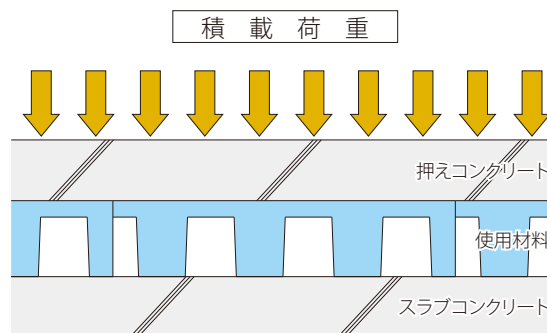



## 施工写真



施工場所:東京都  
部 位:公立中学校屋上  
材 料:スタイロライナー™ 75~150mm



施工場所:埼玉県  
部 位:ショッピングセンター店舗  
材 料:スタイロライナー™ 100mm

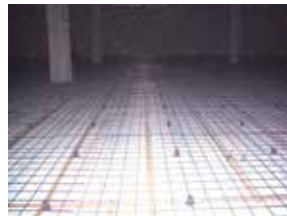
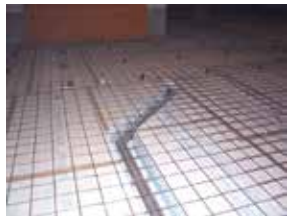

施工場所:埼玉県  
部 位:ショッピングセンター店舗  
材 料:イゲタライト™ 800mm



施工場所:埼玉県  
部 位:私立大学体育館地下ピット  
材 料:イゲタライト™ H=450mm

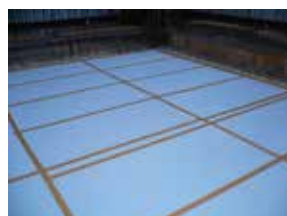

# 施工上の注意点

## スタイロライナー™ WSF工法施工上の注意点

### ■スタイロライナー™の設置間隔について

スタイロライナー™を設置する際には、下図の寸法A～Cに制限があります。施工の際には制限を越えることのないように注意してください。

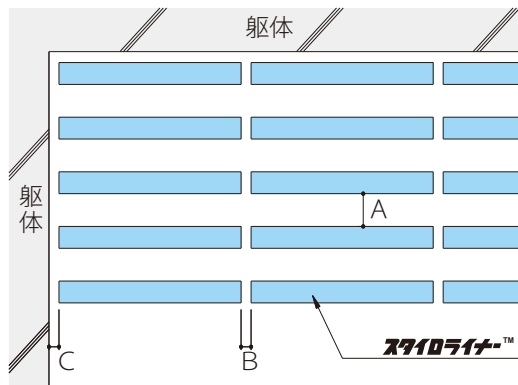

### ■荷重別設置間隔一覧表

荷重(kgf/m <sup>2</sup> )	寸法A (mm)	寸法B (mm)	寸法C (mm)
～500	153以下	50以下	50以下
501～1,000	153以下	50以下	50以下
1,001～1,500	153以下	50以下	50以下
1,501～2,000	153以下	50以下	50以下

※荷重が2,001kgf/m<sup>2</sup>以上になる場合は、弊社営業担当までご相談ください。

### ■排水溝廻りの納まり

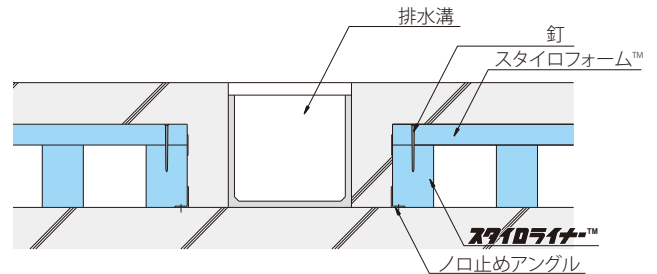

### ■配管部の納まり

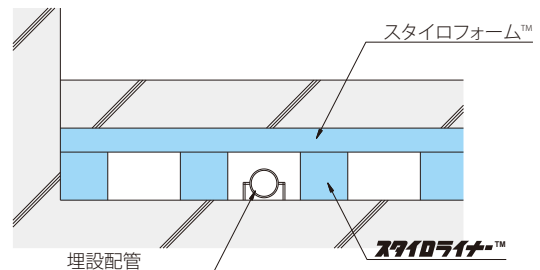

## スタイロライナー™ II の施工上の注意点

### ■スタイロライナー™ II を積層する場合

スタイロライナー™ II を積層する場合は、必ず下図左のように脚部の位置が同じ場所に来るように設置してください。脚部の位置がずれていたり、交差していると荷重を保持している面積(水色部)が極端に減少してしまいます。スタイロライナー™ II を設置する際には、脚部の位置に十分に注意してください。

脚部が同じ位置にある

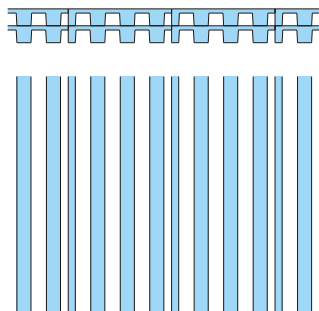

脚部がずれている

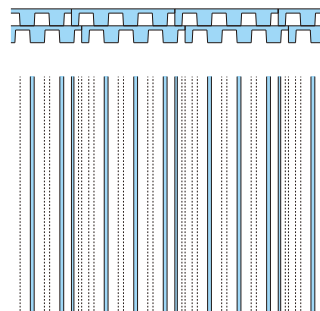

脚部が交差している

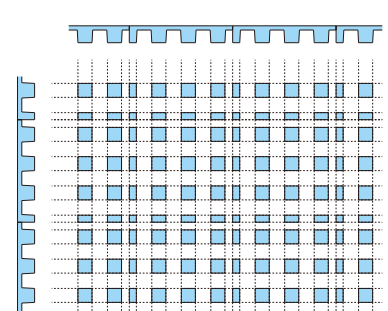

## イゲタライト™ 施工上の注意点

### ■イゲタライト™の設置について

イゲタライト™を設置するには、ブロック間に隙間ができないように注意してください。

ブロック間に隙間がない

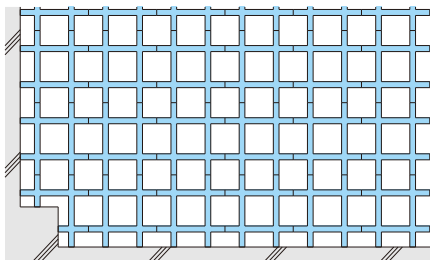

ブロック間に隙間がある

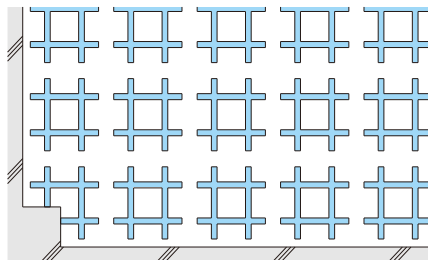

※嵩上げ用途での使用はできません。

## スタイロフォーム™の保管と注意事項

●**スタイロフォーム™** は燃焼遅延剤を添加して、微小火源では着火しにくくしてありますが、燃える性質があります。保管、施工、特に溶接溶断に当たっては火気に充分ご注意ください。ストックヤードは工程等を考慮して火の気のない適切な場所に設けてください。

特に**スタイロフォーム™** 付近で鉄筋の圧接やコンクリート止めプレートの切断又は、セパレーターの溶接等で発生した火花によって**スタイロフォーム™** が溶融・着火の恐れがあるため、不燃材の鉄板や不燃シートなどで養生して火気に触れないようにしてください。

●**スタイロフォーム™** は、酸、アルカリに対しては安定ですが、アルコール系以外の有機溶剤、石油類には侵されますので、使用接着剤・塗料の選択及び木造住宅での防腐・防蟻薬剤の選定及び使用方法については、事前にそれらのメーカーにお問合せください。溶剤を使って作業する場合は十分に換気し、火気を使用しないでください。

●直射日光及び熱や雨露を避けられる場所、湿気や水分を避けられる場所、風通しの良い場所を選び保管してください。直射日光の紫外線により**スタイロフォーム™** は紫外線劣化を受けます。

●**スタイロフォーム™** の使用温度は 80℃以下です。80℃を超えると徐々に変形し始めますので、高温での使用ならびに高温になる場所での保管は避けてください。

●**スタイロフォーム™** は、軽量で取り扱いが容易な反面、風にあおられやすいので、強風下での作業は行わないでください。また、保管に当たっては端太角等おもりで飛散防止処置をしてください。

●直接地面に接しないようパレット又は木材等を敷き平積みしてください。斜めに立て掛けると反り等のクセがつくので留意してください。

●**スタイロフォーム™** は、局部荷重や衝撃には弱く割れやすい材料です。下地の無い箇所には乗らないでください。

### 《養生例》

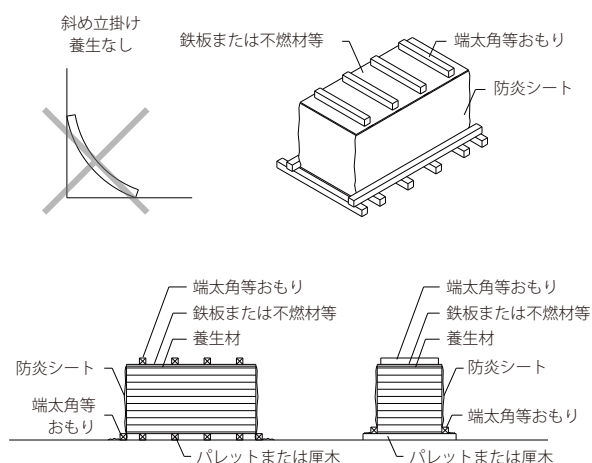

## その他の注意事項

- (1) フォームの屑が目に入った場合は、こすらずに流水で洗浄してください。
- (2) 熱線スライス等の煙の発生する作業を行う場合は、換気を十分に行ってください。
- (3) 廃棄の際には、法令に従って処理してください。燃やすと黒煙(スス)がでますのでご注意ください。
- (4) 鳥・鼠・昆虫等によって損害を受けることがあります。栄養源や餌にはなりません。

※カタログの内容、製品の物性や規格は予告なしに変更されることがあります。

※デュポン™、デュポンオーバルマーク、ならびに™、SM、および®表示のあるすべての商標は、米国デュポン社の関連会社の商標または登録商標です。

お問い合わせは

**DUPONT™** デュポン・スタイロ株式会社

本社/〒100-6111 東京都千代田区永田町2丁目11番1号 山王パークタワー  
お問い合わせ(全般) <https://www.dupontstyro.co.jp/inquiry.php>  
技術的なお問い合わせ/フリーダイヤル ☎0120-113210(イミズイロ)  
<https://www.dupontstyro.co.jp/>



デュポン、デュポンオーバルマーク、並びに™、SM、及び®表示のあるすべての商標は、米国デュポン社の関連会社の商標または登録商標です。